

女子個人

組み合わせ 48kg級 (計10名)

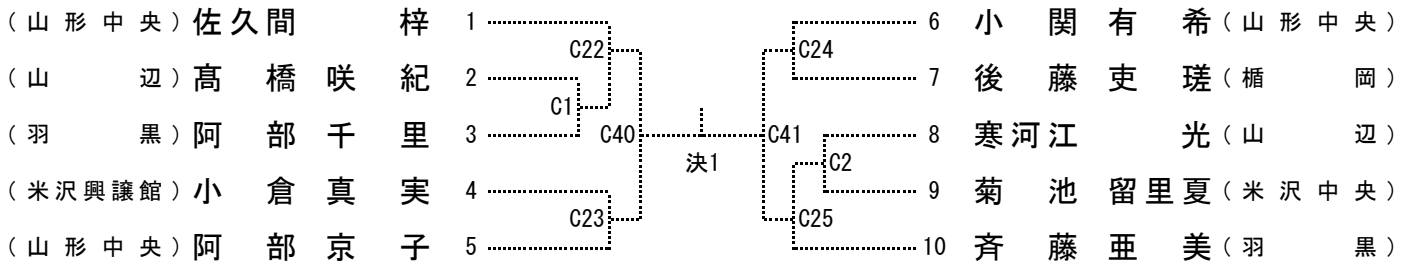

組み合わせ 52kg級 (計15名)

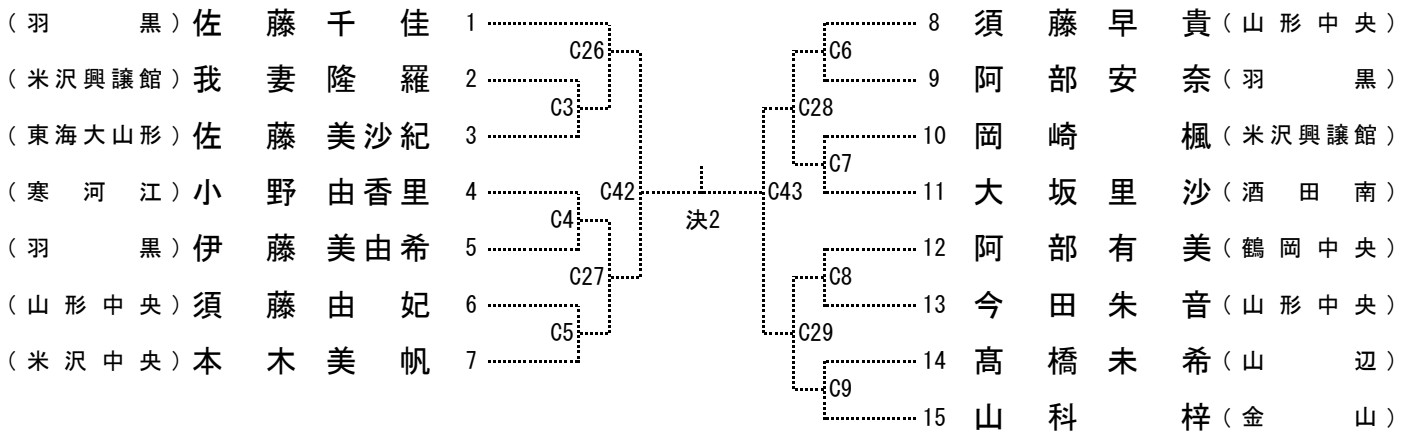

組み合わせ 57kg級 (計19名)

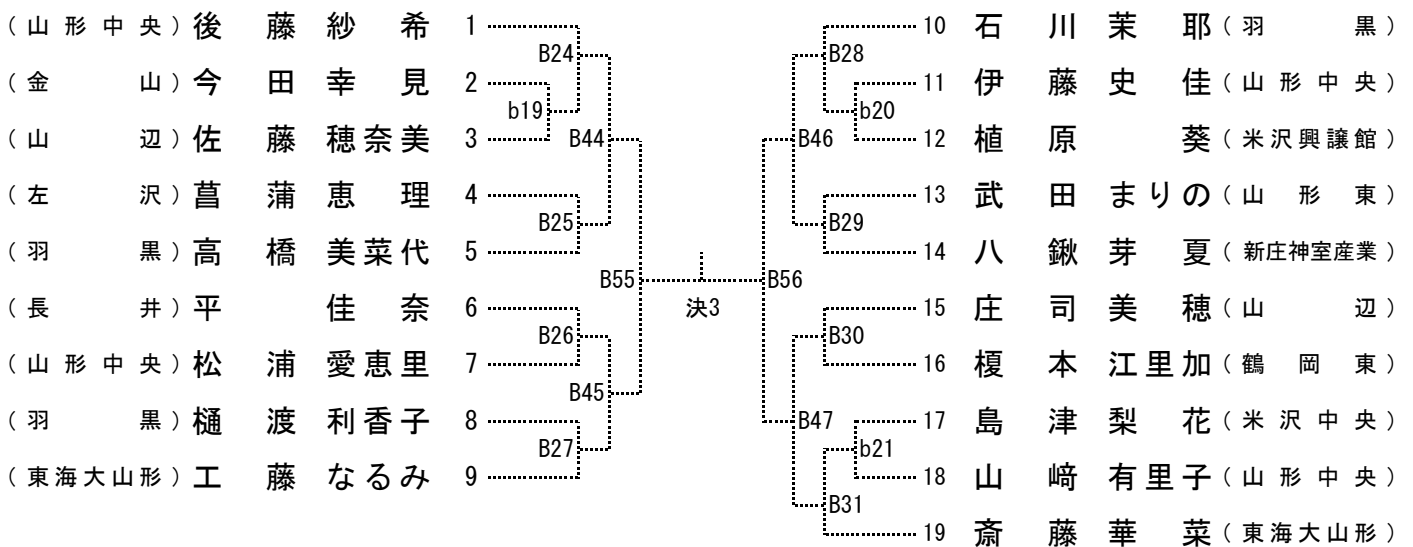

組み合わせ 63kg級 (計14名)

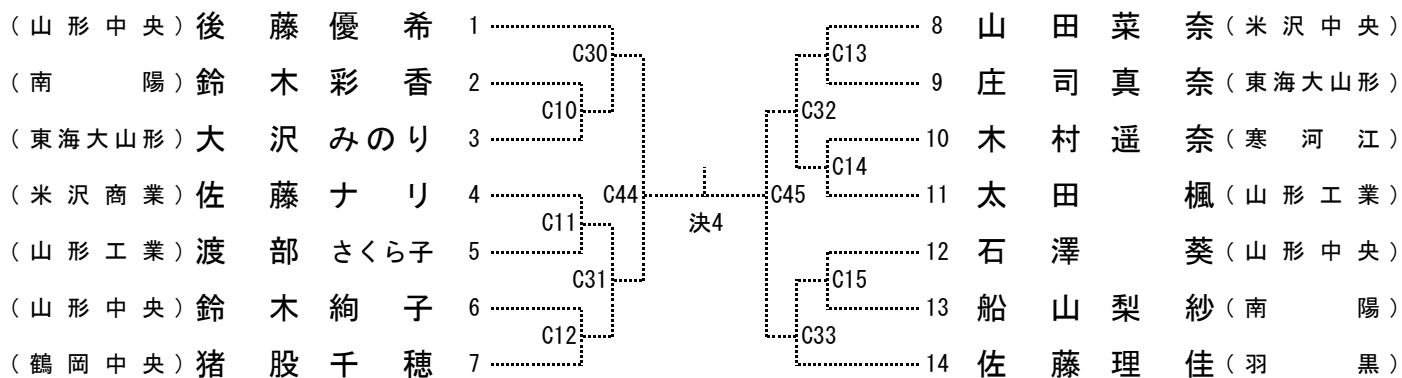

組み合わせ 70kg級 (計14名)

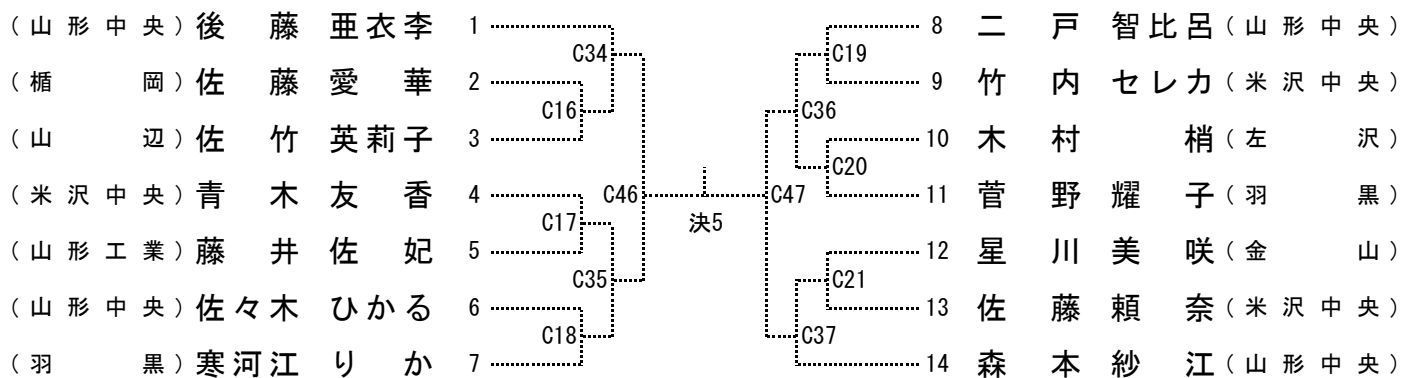

組み合わせ 78kg級 (計6名)

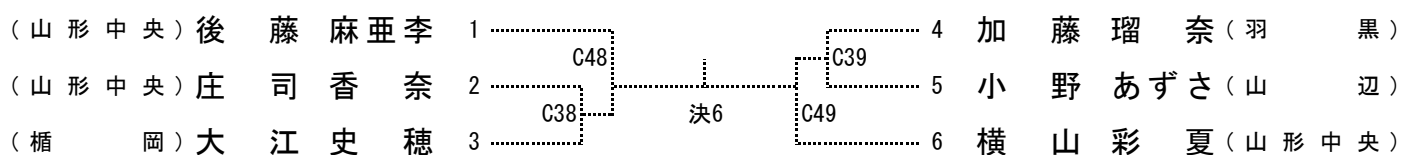

組み合わせ 78kg超級 (計3名)

