

少年男子 軽量級 (-60kg)

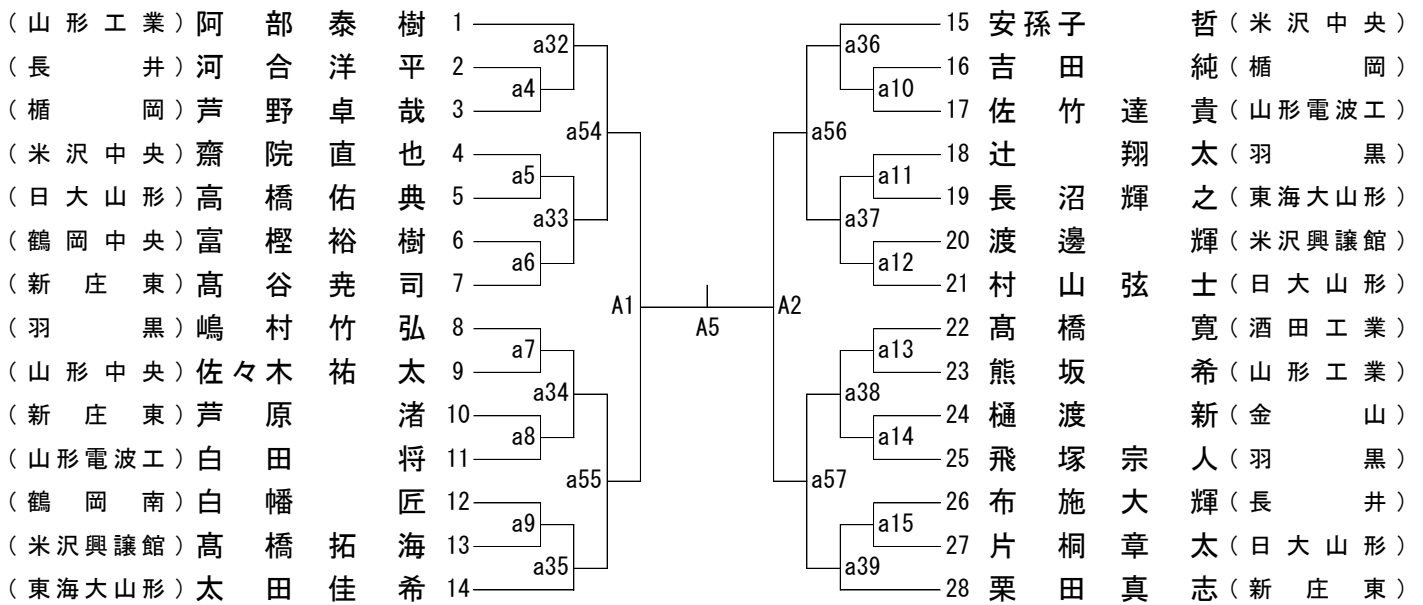

少年男子 軽中量級 (-73kg)

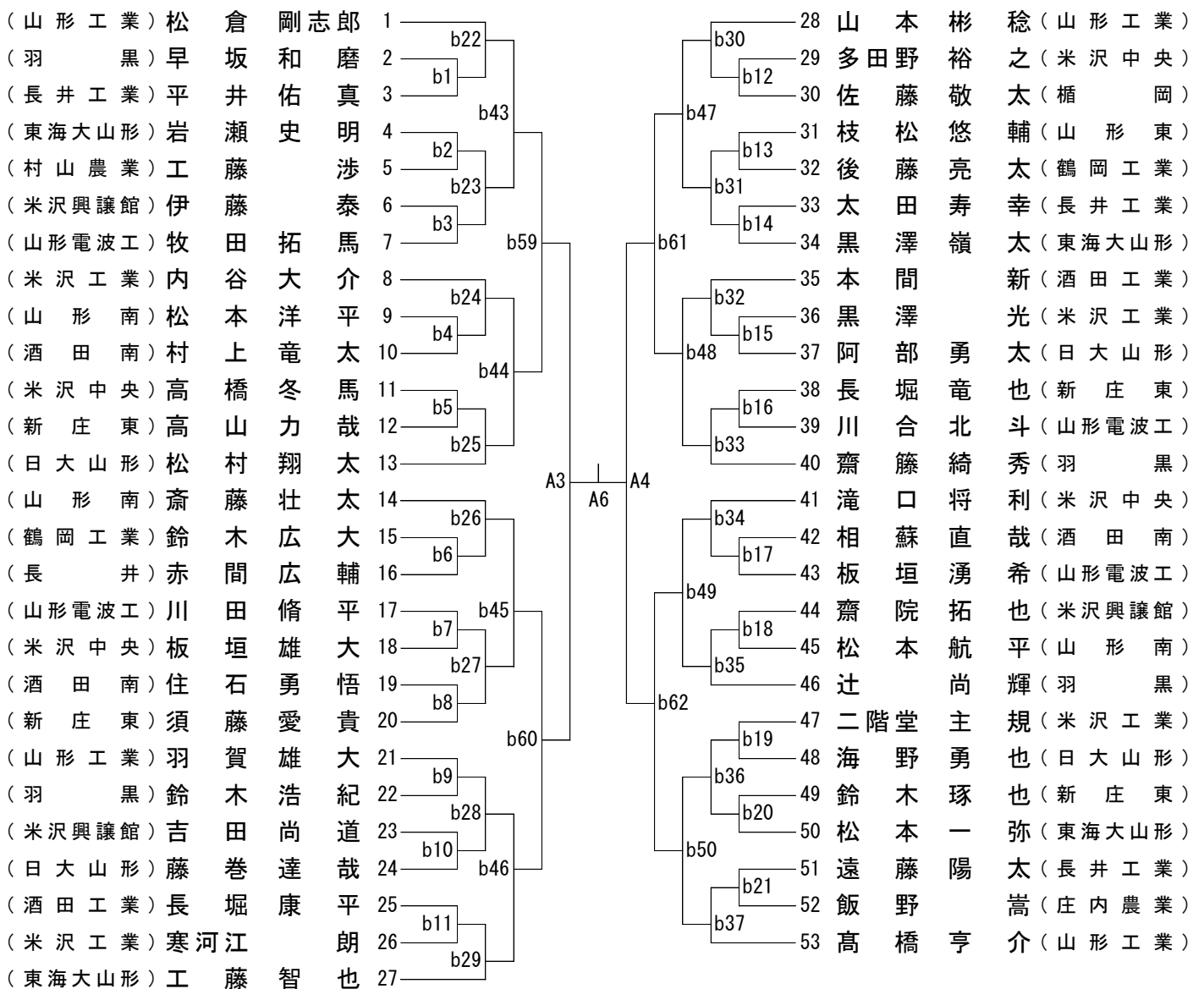

少年男子 中量級 (-90kg)

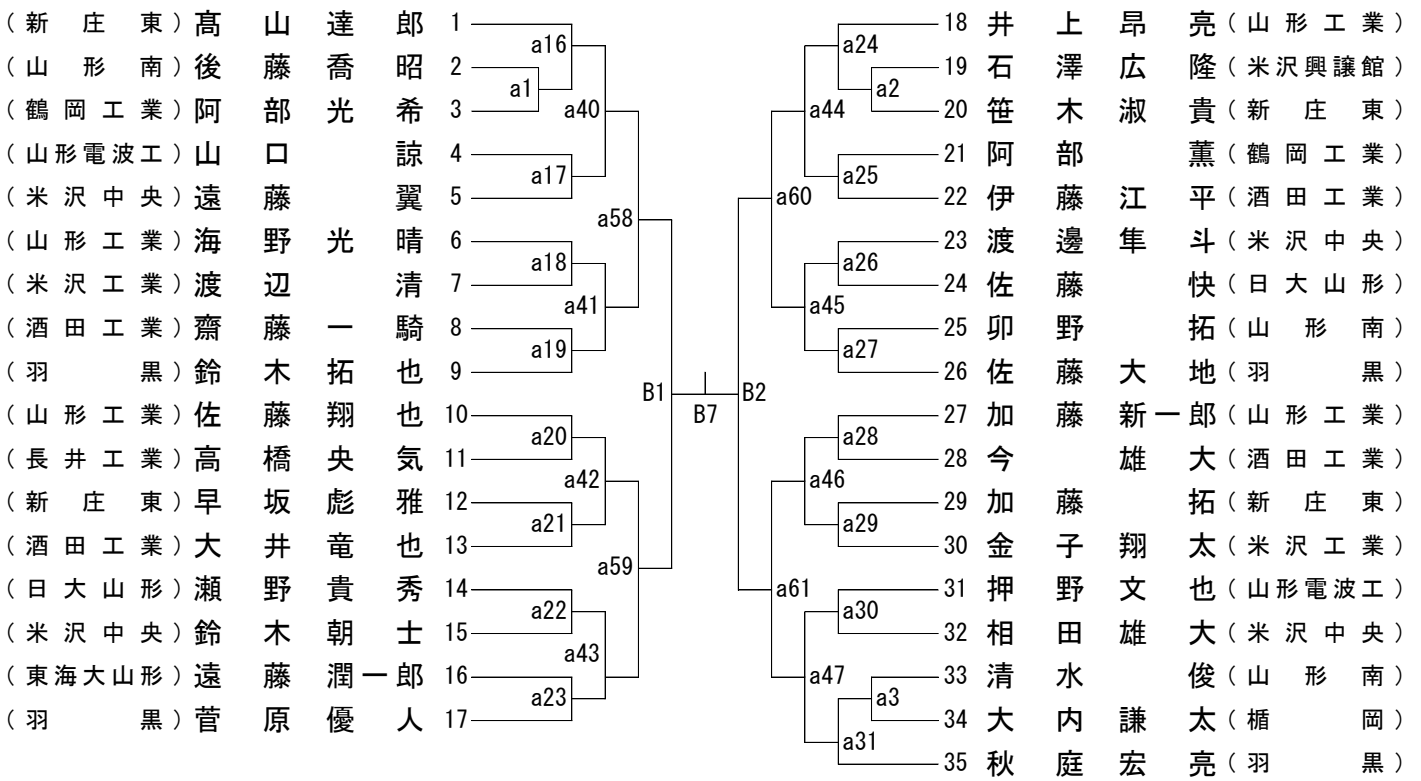

少年男子 重量級 (-100kg)

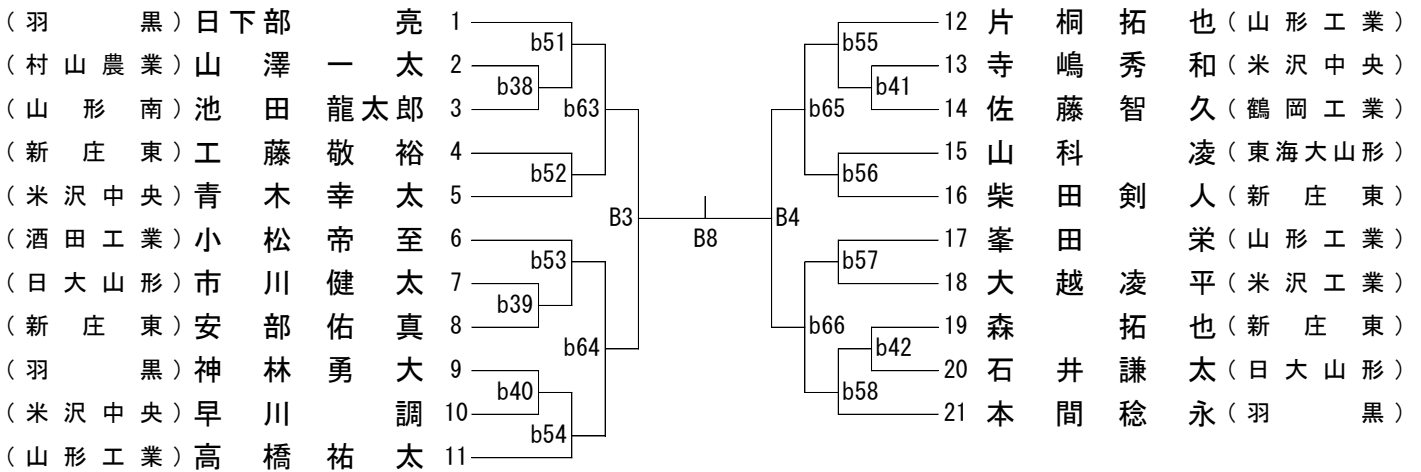

少年男子 無差別

