

少年女子 軽量級 (-52kg)

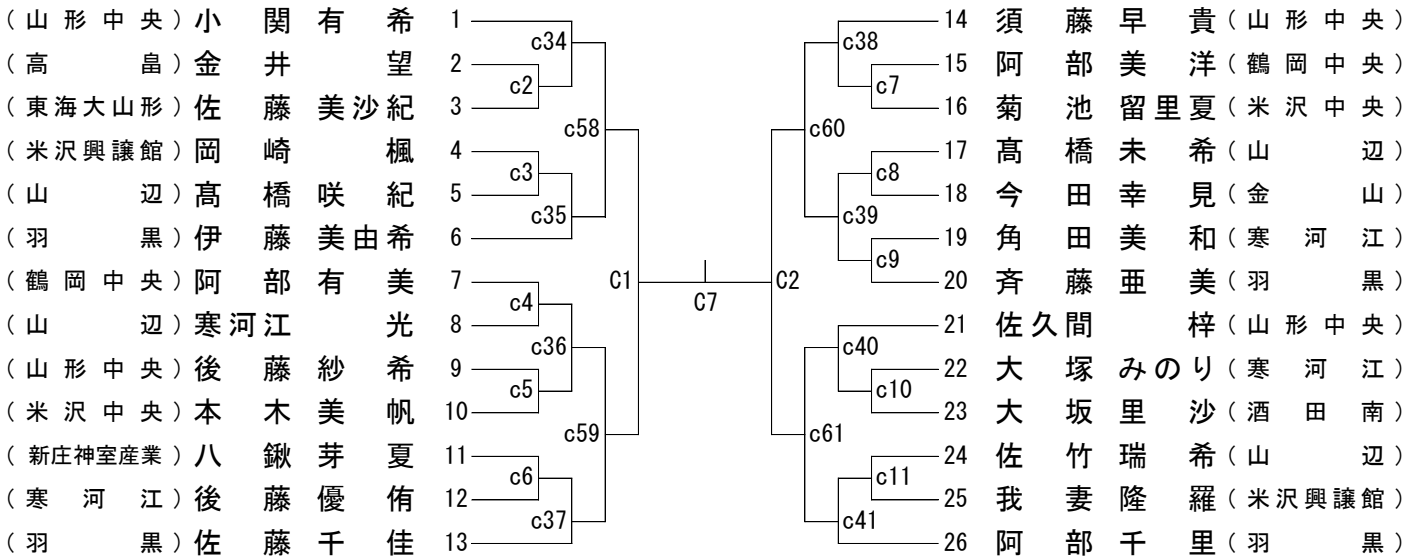

少年女子 中量級 (-70kg)

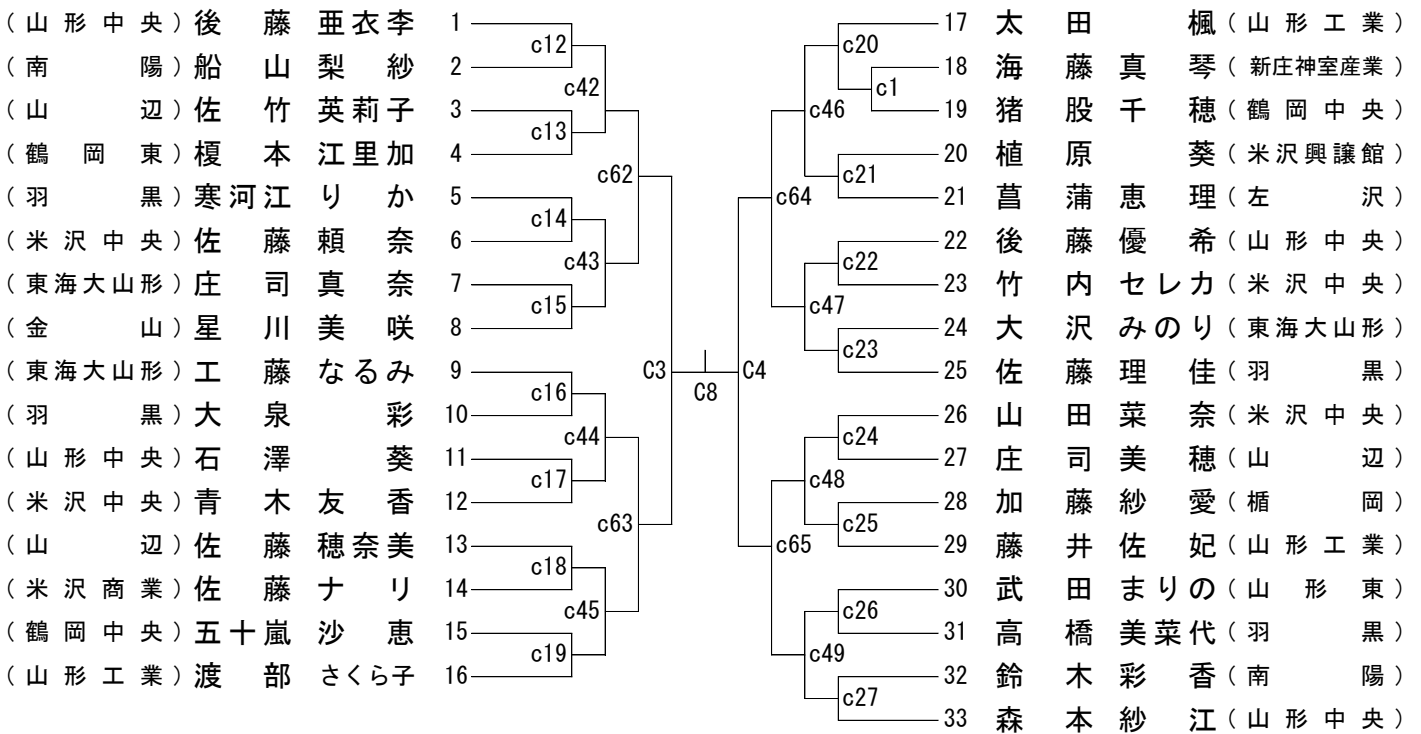

少年女子 無差別

